

SEPAR 2000

FILTERMOBIEL

SEPAR
FILTER

SEPAR 2000 – Mobiel Filtersysteem Waterafscheider / Filter voor dieselbrandstoffen

Filtermobiel kan gebruikt worden voor het reinigen van brandstoftanks, het tanken van voertuigen, machines en als mobiel tanksysteem. Filtermobiel werkt volgens het bekende meervoudig Separ centrifugaalsysteem en zorgt voor een oplossing van het omvangrijke water - vuil - en bacteriële problemen.

Voordelen van Filtermobiel SWK-2000/40/WSA:

- Effectieve reiniging van brandstoffen
- Dalende bedrijfskosten
- Flexibel inzetbaar
- Compact gebouwd
- Eenvoudige bediening en gebruik
- Milieuvriendelijk
- Superieure technische uitrusting
- Onderhoudsvriendelijk



Uitrusting:

1. **Wateralarm** – Bij een te hoge waterstand in de Filterbowl wordt de pomp uitgeschakeld. Als het water afgetapt is kan de pomp weer ingeschakeld worden.
2. Door de **Temperatuurbeveiliging** van de motor wordt het debiet automatisch aangepast afhankelijk van de omgevingstemperatuur. Bij een te hoge temperatuur wordt de motor uitgeschakeld. Na afkoeling kan Filtermobiel weer gestart worden.
3. **Programmeerbare Tijdschakelaar** voor de gewenste looptijd van de pomp.
4. **Regelbaar Debiet** van 15 – 40 liter / minuut
5. **Automatisch Pistool** en aanzuigslang met terugslagklep.
6. **Net- of Batterijspanning** 220V - 12V.
Polariteitbeveiliging - sluit beschadiging Filtermobiel uit door verkeerde aansluiting.
7. **Vacuummeter** - Controle vervuiling filterelement.



SEPAR 2000

FILTERMOBIEL

SEPAR FILTER

Beschikbare Vervangelementen ivm. Filterfijnheden:

- Inox – Rvs zeefelement *, Filterfijnheid 60 µm
- Cellulose element, Filterfijnheid 30 µm
- Cellulose element, Filterfijnheid 10 µm

(*) = Kan met reinigingsmiddel gereinigd worden en weer in Filtermobiel ingebouwd worden.

Technische kenmerken:

Elektrische kenmerken

Batterij

Bedrijfsspanning: 12 VDC
Max. bedrijfsspanning: 15 VDC
Max. stroomafname: 30 A

Net

Bedrijfsspanning: 100 VAC tot 240 VAC
Frequentie: 50 Hz tot 60 Hz
Max. stroomafname: 5 A (bii 115 VAC)

Temperatuurbereik

Bedrijfstemperatuur: -40°C - 40°C
Opslagtemperatuur: -40°C - 85°C

Mechanische kenmerken

Max. debiet van de pomp: ca. 40 l/min
Max. aanzuighoogte: ca. 2 m

Gewicht en afmetingen

Leeggewicht (zonder brandstof): 65 kg

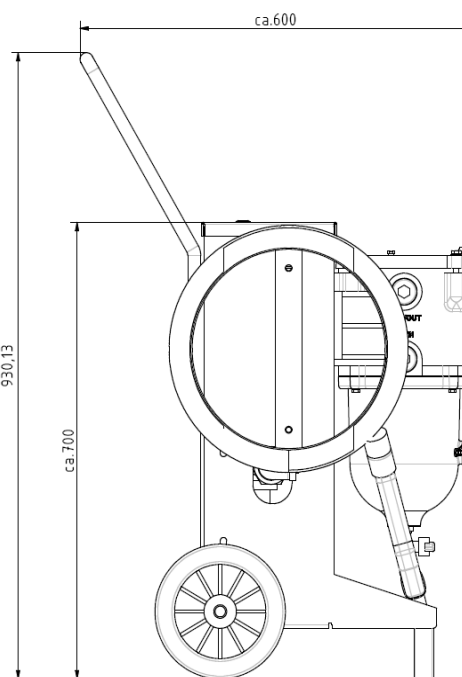
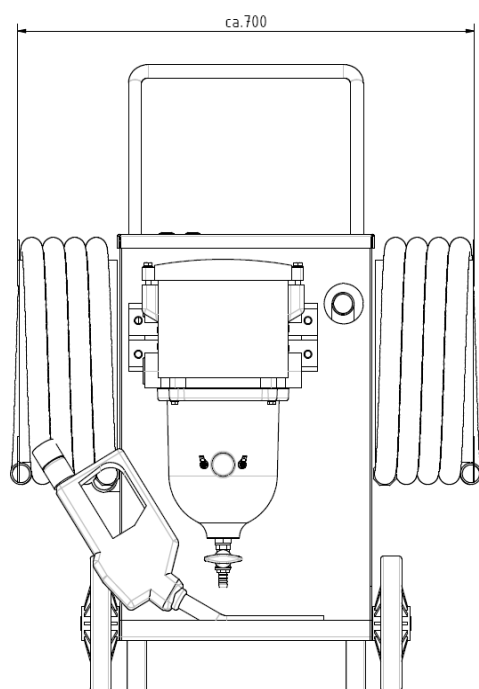

Truck Parts Bruyninx bvba
Hasseltse dreef 57
B-3512 Hasselt
Tel: ++32(0)11 31 64 24
Fax: ++32(0)11 31 65 24
info@truck-parts-bruyninx.com
www.separfilter.be

TPB
TRUCK PARTS BRUYNINX

www.truck-parts-bruyninx.com